



MONTERINGSANVISNING

INSTALLATION GUIDE



SV Cykeltvätt FURRO 509-80

NO Sykkelvask FURRO 509-80

EN Bicycle wash FURRO 509-80

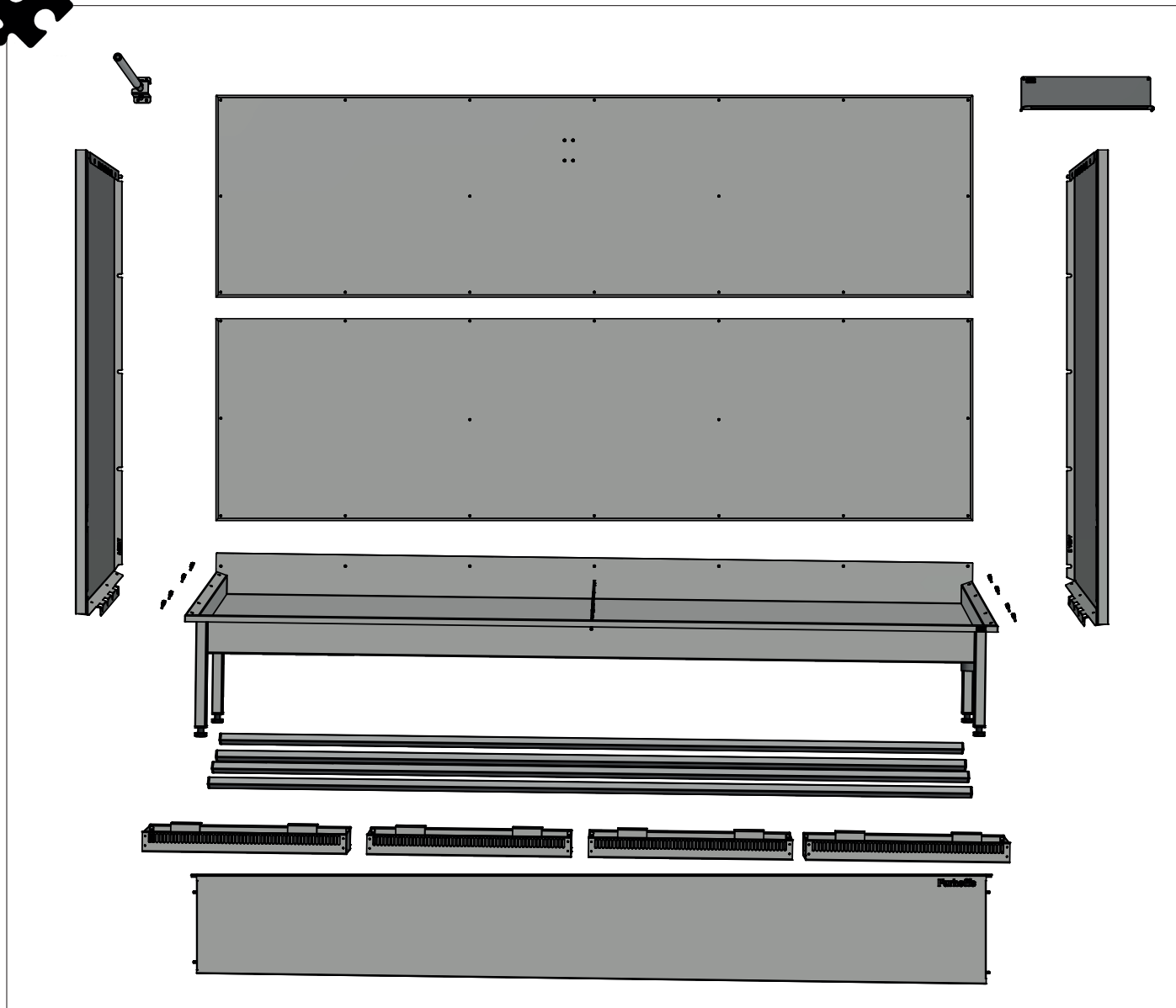
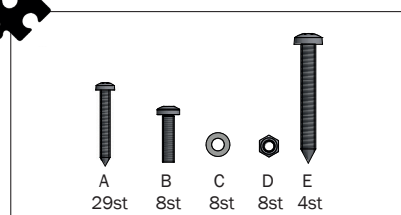
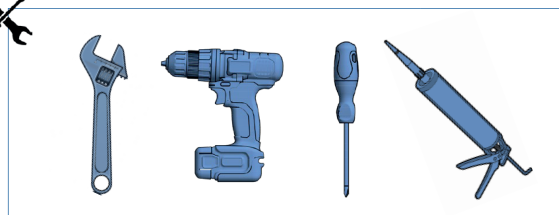

SV Cykelvätt FURO 509-80

NO Sykkelvask FURO 509-80

EN Bicycle wash FURO 509-80

1

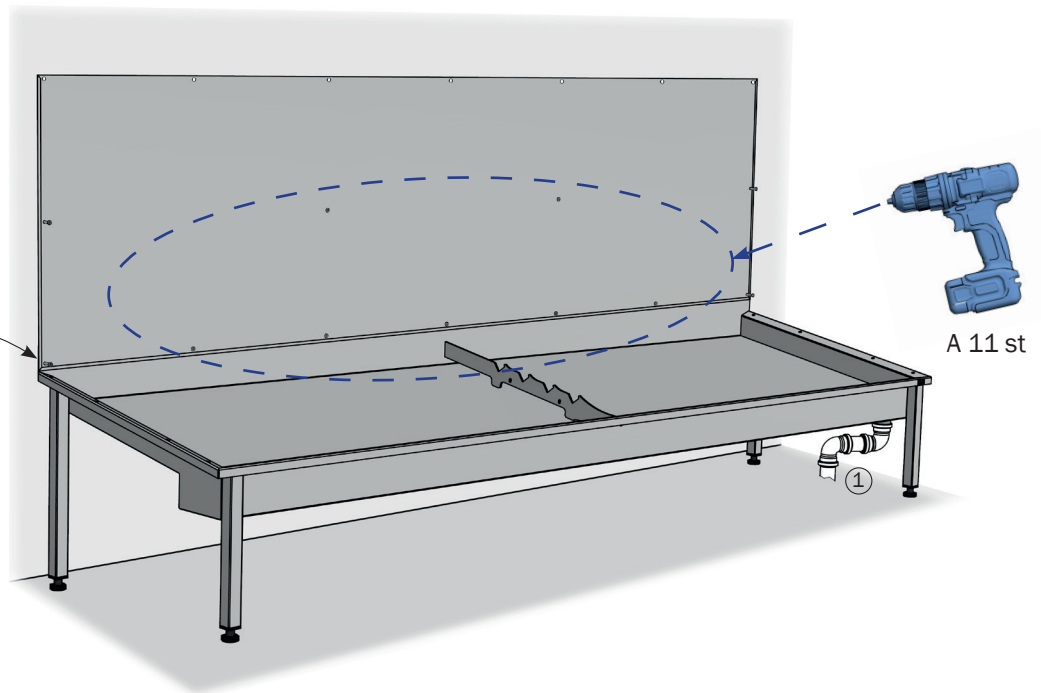

2

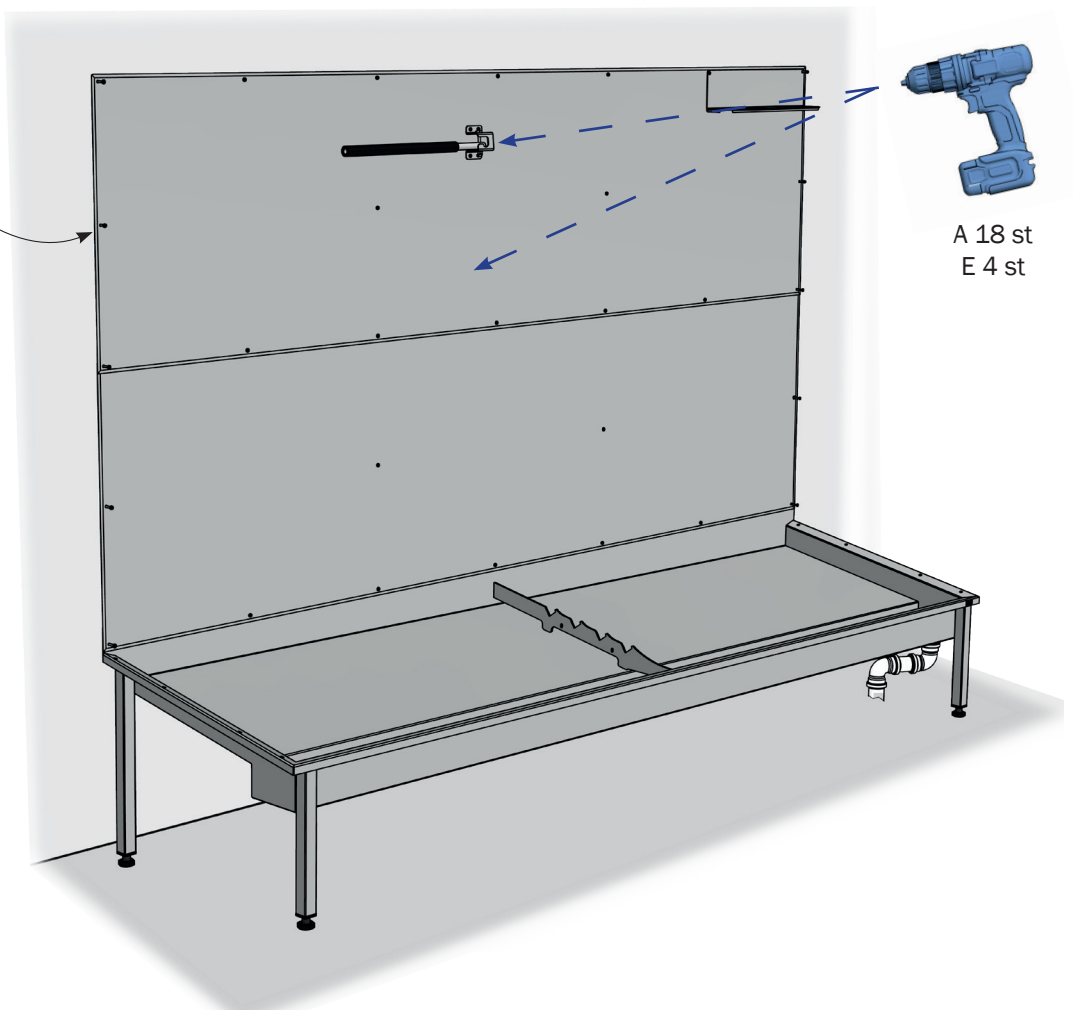

SV **Cykeltvätt FURO 509-80**
NO Sykkelvask FURO 509-80
EN Bicycle wash FURO 509-80

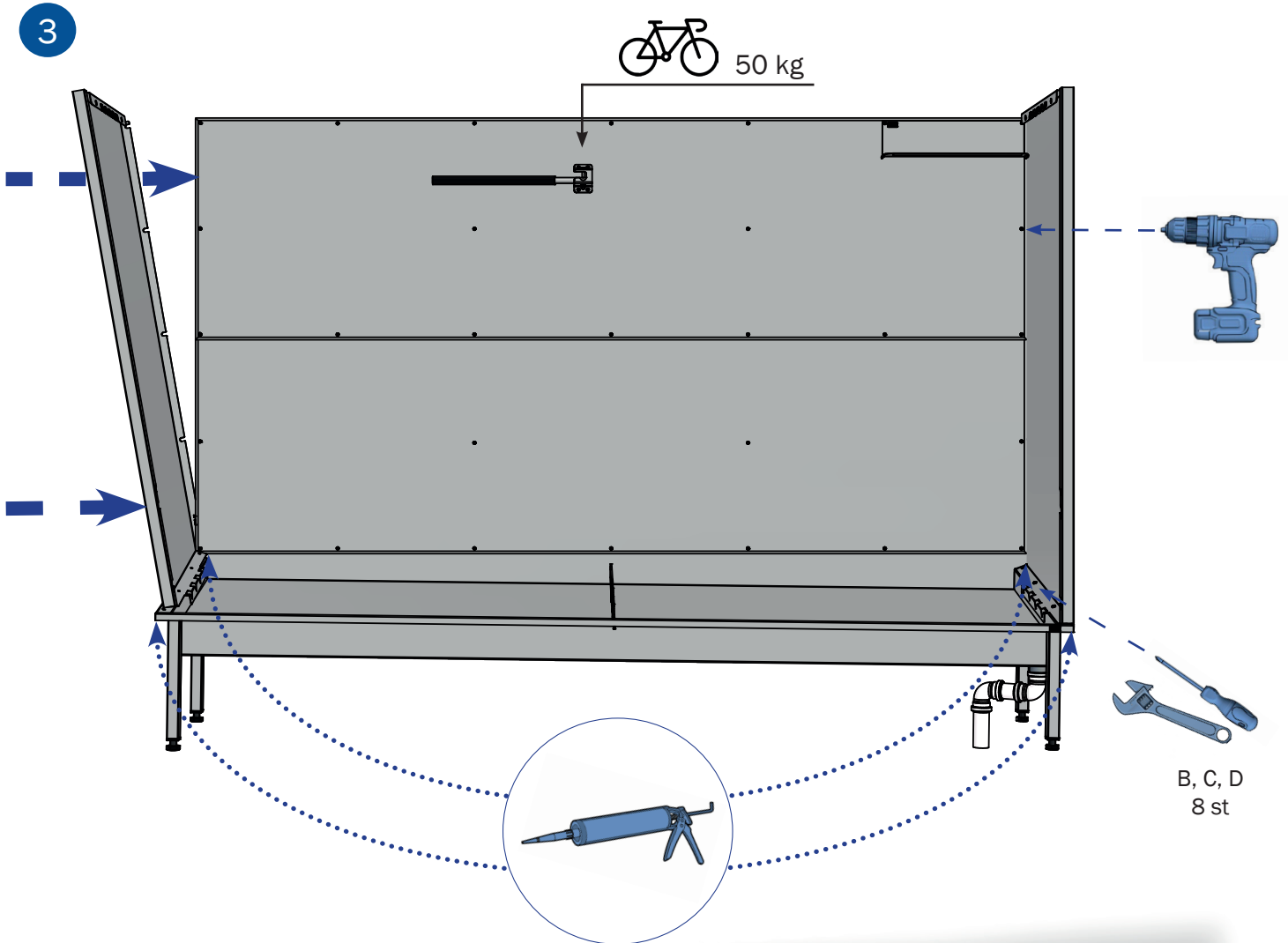

SV **Montering vid hörn**
NO Montering i hjørner
EN Corner mounting

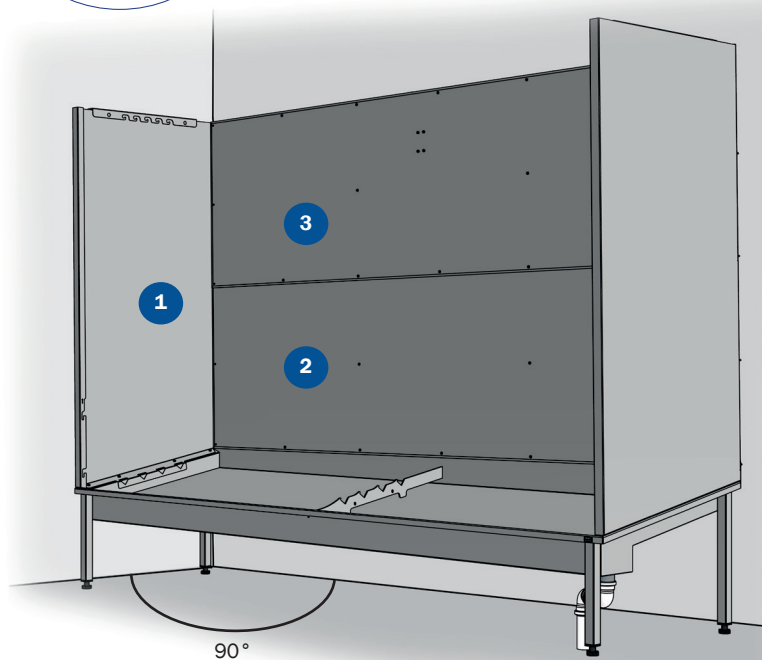

Drift och skötsel av Furhoffs rostfria produkter

Det rostfria stålet

För att det rostfria materialet ska behålla sin yta och sitt motstånd mot korrosion så behöver produkten hållas ren. I de flesta fall räcker det att spola med varmt vatten och tvål eller mildt rengöringsmedel följt av eftersköljning med rent vatten.

Missfärgning kan uppstå om den rostfria ytan smittas av t.ex. syror eller järnhaltiga material. Tänk därför på att torka eller spola bort ämnen som påverkar rostfritt stål, ex.vis ämnen innehållande syror, att inte placera järnprodukter med kontakt till den rostfria ytan samt att inte utföra slipning eller svetsning av stål och järnprodukter i närheten av det rostfria materialet.

Silkorg, sandfång, korgventil och vattenlås

En fylld silkorg, sandfång eller korgventil begränsar flödet kraftigt och ska därför tömmas och rengöras regelbundet. Tidsintervallet bestäms av hur produkten används.

Vid behov demonteras vattenlåset för rengöring.